



ZAWÓR PIERWSZEŃSTWA MEMBRANOWY, PRZYŁĄCZA KOŁNIERZOWE KOD: 12.102

LECHAR

SPECJALIŚCI OD POŁĄCZEŃ



OPIS

Zawór uniemożliwiający rozchód wody za zaworem, jeśli ciśnienie na wejściu, spadnie poniżej ustalonej na „pilocie podtrzymania” wartości. Stosowany najczęściej za odgałęzieniem przeciwpożarowym – do zabezpieczenia w nim odpowiedniego ciśnienia, poprzez odcięcie wody bytowej. W normalnych warunkach pracy – redukuje i stabilizuje ciśnienie wody bytowej. Długość zabudowy DIN 3202-F1. Spełnia wymagania normy PN-EN 1074. Posiada atest PZH.



CHARAKTERYSTYKA

Przyłącza	kołnierzowe PN 10, PN 16, PN 25
Maksymalne ciśnienie robocze	2,5 MPa (dla wariantu PN 25)
Minimalne ciśnienie zasilające	0,3 MPa
Zakres ciśnienia wyjściowego	0,2 MPa ÷ 1,1 MPa
Maksymalna dopuszczalna redukcja ciśnienia	do 1/6 ciśnienia wejściowego
Zakres podtrzymania ciśnienia	0,2 MPa ÷ 1,1 MPa
Dokładność ustawienia	+/- 0,03 MPa
Maksymalna temperatura robocza	+2°C ÷ +80°C
Czynnik roboczy	woda

WYKRES STRAT CIŚNIENIA

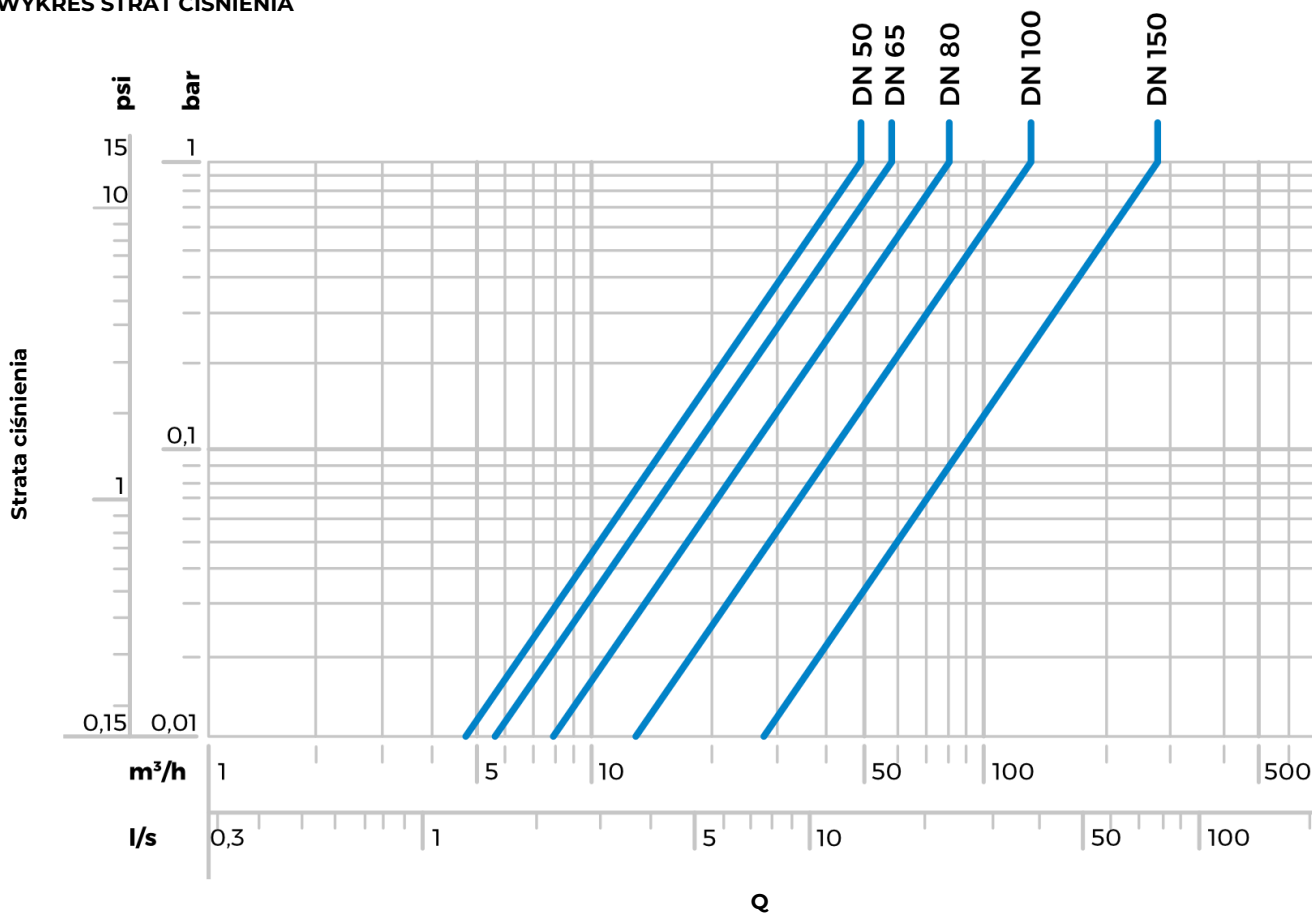

DN [mm]	50	65	80	100	150
Kv [m³/h]	51	57	82	138	277

WYMIARY I BUDOWA

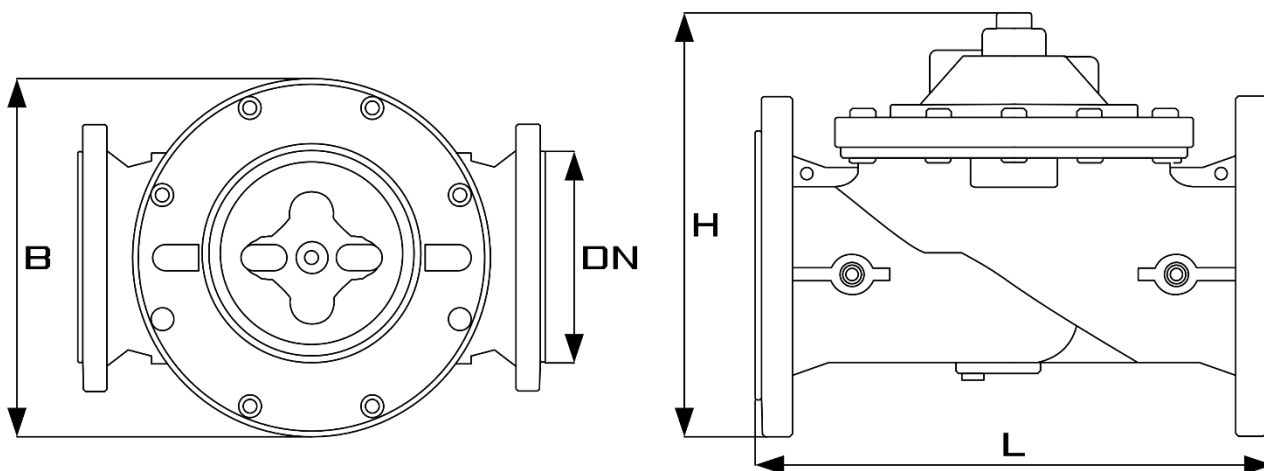

DN	50	65	80	100	150
L	230	290	310	350	480
H	220	230	290	310	440
B	165	185	200	235	300
WAGA	17	20	26	35	85

* wymiary podane w mm, waga [kg]

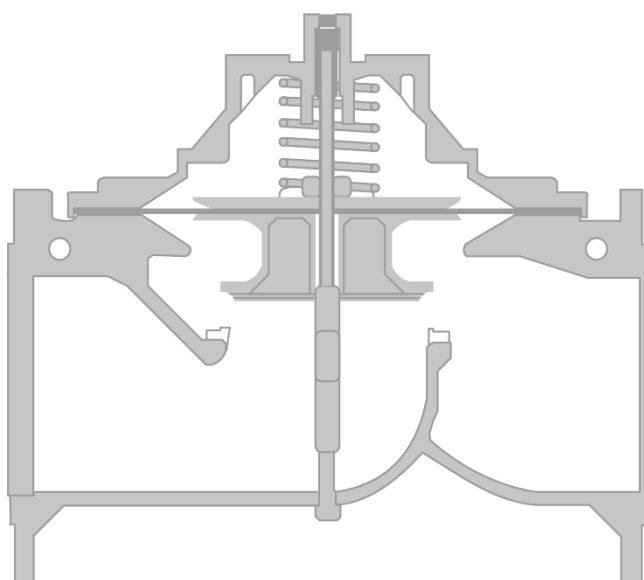

(*) pokryte antykorozyjną powłoką epoksydową, o grubości min. 300 µm

GŁÓWNY ZAWÓR

Korpus i pokrywa	Żeliwo sferoidalne GJS-400
Pokrycie	Warstwa epoksydowo-poliestrowa
Prowadnica trzpienia	Stal nierdzewna AISI 304
Łożyskowanie	Mosiądz
Podkładka dysku zamykającego	Stal nierdzewna AISI 304
Sprężyna	Stal nierdzewna AISI 304
Siedzisko	Stal nierdzewna AISI 304
Uszczelnienie	NBR
O-ring	NBR
Membrana	EPDM wzmacniany nylonem
Śrubunki	Stal nierdzewna AISI 304

OBWÓD PILOTA

Rurki	Miedź/stal nierdzewna AISI 304
Złączki	Mosiądz
Zawór kulowy	Mosiądz niklowany
Zawór iglicowy	Mosiądz
Zewnętrzny filtr typu Y	Korpus, mosiądz/siatka, stal nierdzewna

PILOT

Korpus	Mosiądz
Pokrywa	Mosiądz
Części wewnętrzne	Stal nierdzewna AISI 304
Uszczelki	NBR

DZIAŁANIE I INSTALACJA

Zawór podtrzymujący i redukujący ciśnienie (zawór pierwszeństwa) pełni dwie funkcje, realizowane przez dwa piloty:

pilot podtrzymania – XS oraz **pilot redukcji - XR**.

- **Funkcja podtrzymania** – zawór automatycznie zamknie się, gdy ciśnienie zasilania spadnie do wartości ustawionej pilotem podtrzymania - XS. W ten sposób zapewnia żądane ciśnienie w odgałęzieniu instalacji p.poż znajdującej się przed zaworem. Gdy ciśnienie zasilania zwiększy się, zawór ponownie się otworzy, zapewniając wodę bytową.
- **Funkcja redukcji** - zawór redukuje i stabilizuje ciśnienie wody bytowej, do ustawionego pilotem redukcji – XR poziomem, niezależnie od wahań ciśnienia zasilającego, przy czym nadrzędna jest **funkcja podtrzymania**.

Regulator wyposażony jest w **zawór iglicowy**, odpowiadający za prędkość reakcji zaworu, na zmiany ciśnienia.

SCHEMAT OBWODU

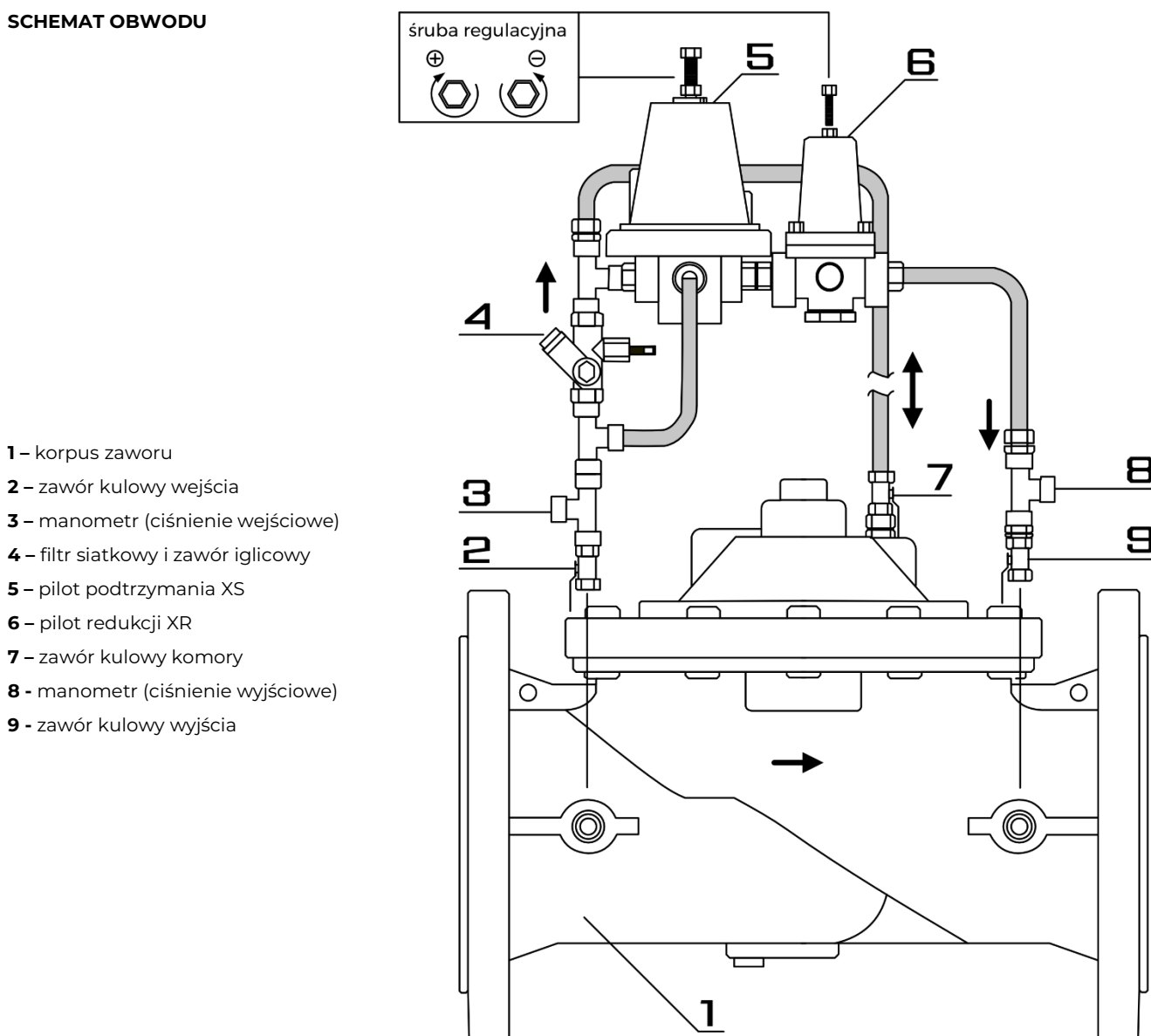

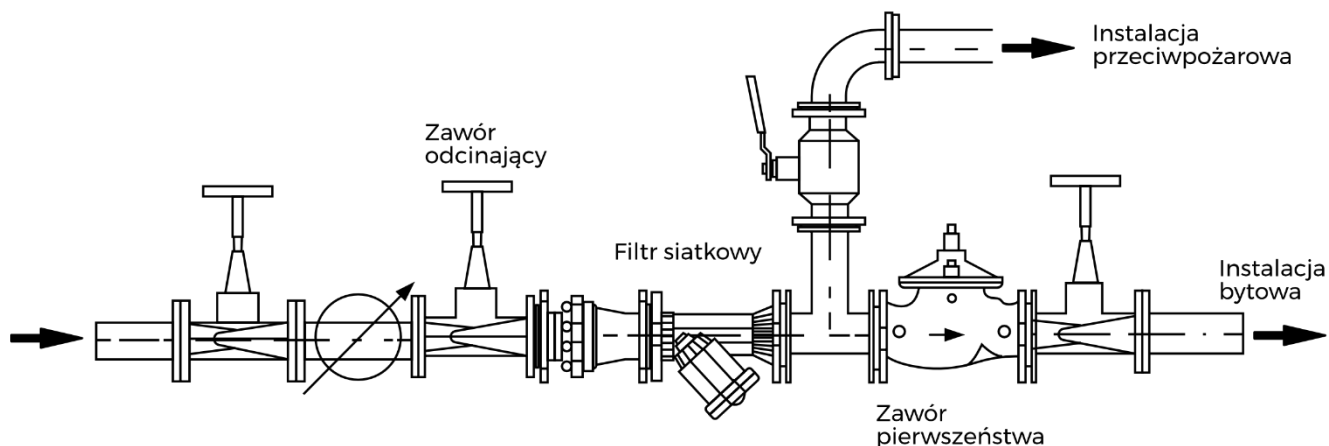
PRZYKŁADOWA INSTALACJA

Zawór zaleca się montować w pozycji poziomej. **Pozycja z pilotami do dołu jest niedozwolona!**

PRZED INSTALACJĄ

1. Upewnij się, czy dostarczony zawór jest zgodny z zamówieniem.
2. Sprawdź czy zawór jest kompletny i nieuszkodzony mechanicznie.
3. Sprawdź czy wszystkie złączki są prawidłowo zainstalowane, i niepęknięte.
4. Jeśli zawór został uderzony ze znaczną siłą, należy dokładnie go sprawdzić aby wykluczyć uszkodzenia, a w razie potrzeby dokonać wymiany uszkodzonych elementów. Montaż dozwolony jest wyłącznie w przypadku kompletnego i nieuszkodzonego produktu.

INSTALACJA

1. Przygotuj rurociąg, pozostawiając odpowiedni dystans od kolan lub gwintowanych połączeń.
2. Zapewnij prosty odcinek rury przed regulatorem, co najmniej o długości 3 średnic zaworu oraz za regulatorem, co najmniej o długości 5 średnic nominalnych zaworu (zgodnie z normą PN-EN 806-2). W trakcie regulacji należy zapewnić przepływ wody przez zawór.
3. Wyczyść rurociąg, aby uniknąć dostania się odpadków do wnętrza zaworu.
4. Zamontuj zawór zgodnie z kierunkiem przepływu oznaczonym strzałką na korpusie.
5. Montaż należy przeprowadzić z najwyższą starannością i dbałością o zewnętrzne elementy sterujące, takie jak rurki, kształtki z tworzywa oraz piloty.
6. Sprawdź, czy obwód jest zgodny z przedstawionym na schemacie w niniejszej instrukcji.
7. Nie należy spawać w pobliżu zamontowanego zaworu, aby uniknąć uszkodzenia membrany.

REGULACJA CIŚNIENIA PODTRZYMANIA, DLA POTRZEB INSTALACJI PRZECIWPOŻAROWEJ**Uwaga! Fabryczne ustawienia zaworów to:**

- Ciśnienie podtrzymania: 2,0 bary.
- Ciśnienie wyjściowe: 4,0 - 4,5 bara.

Jeśli wartości te odpowiadają wymaganiom instalacji, regulacja nie powinna być potrzebna.

Regulacji zaworu dokonuje się przy aktywnym rozbiórze w instalacji bytowej (na płynącej wodzie).

1. Poluzuj mosiężną nakrętkę zabezpieczającą na pilocie podtrzymania, aby umożliwić regulację śruby.
2. Wkręć stalową śrubę pilota podtrzymania - XS do końca, aby w pełni napiąć jego wewnętrzną sprężynę (pilot jest maksymalnie zamknięty).
3. Upewnij się, czy zawory 2 i 9, na obwodzie zaworu, są otwarte.
4. Zaworem odcinającym zainstalowanym na rurociągu, przed rozgałęzieniem p.poż, należy zdławić ciśnienie do wartości wymaganej dla podtrzymania (z reguły 2 bary – odczyt na manometrze wejściowym).
5. Stopniowo odkręcaj śrubę pilota podtrzymania, dopóki nie będzie słyszalny przepływ wody przez zawór, bądź widoczny wypływ wody np. z otwartego kranu czerpalnego instalacji bytowej.
6. Sprawdź ponownie ciśnienie na manometrze wejściowym. Jeśli różni się od wymaganego, ponownie ustal je zaworem odcinającym jak w punkcie 4.
7. Wyreguluj ponownie śrubą pilota podtrzymania, punkt otwarcia/zamknięcia zaworu. Poczekaj aż zawór się ustabilizuje, a następnie zakręć nakrętkę zabezpieczającą śrubę regulacyjną.
8. Obwód wyposażony jest w zawór iglicowy, który reguluje czas reakcji zaworu głównego. Śruba nastawcza zaworu iglicowego zawsze musi pozostawać częściowo odkręcona (2-5 obrotów). Przy wkręconej śrubie zaworu iglicowego zawór reagowałby zbyt wolno lub wcale.
9. W fazie rozruchu obecność powietrza w komorze może wpłynąć na właściwe działanie zaworu. W takim wypadku należy odpowietrzyć zawór poniższym sposobem:
 - a. zamknij zawór kulowy nr 9 na obwodzie zaworu,
 - b. poczekaj, aż zawór główny w pełni się zamknie,
 - c. zamknij zawór kulowy nr 2 na obwodzie zaworu,
 - d. otwórz zawór kulowy nr 9 ponownie i poczekaj na pełne otwarcie zaworu,
 - e. otwórz zawór kulowy nr 2 na obwodzie zaworu.

UWAGA – Odpowietrzanie może spowodować chwilowy wzrost ciśnienia za zaworem do poziomu ciśnienia wejściowego!!!

Jeśli zawór jest nadal zapowietrzony, opisane czynności należy powtórzyć.

ZMIANA USTAWIENIA CIŚNIENIA PODTRZYMANIA:

1. Jeśli chcesz, aby zawór odcinał wodę bytową, przy wyższym ciśnieniu zasilającym, obracaj śrubą regulacji pilota podtrzymania XS, zgodnie z kierunkiem wskazówek zegara.
2. Jeśli chcesz zmniejszyć nastawę ciśnienia, które odcina wodę bytową, obracaj śrubą regulacji pilota, w przeciwnym kierunku.
3. Po ustawieniu pilota obserwuj manometry i poczekaj chwilę, aż zawór się ustabilizuje. Jeśli zachodzi potrzeba, dokonaj dalszej regulacji śrubą pilota podtrzymania – XS.
4. Po zakończonej regulacji, zabezpiecz śrubę, dokręcając mosiężną nakrętkę.

REGULACJA CIŚNIENIA WODY BYTOWEJ (WYJŚCIOWEGO):

1. Poluzuj mosiężną nakrętkę zabezpieczającą na pilocie redukcji XR, aby umożliwić regulację śruby.
2. Jeśli chcesz podwyższyć ciśnienie wyjściowe, obracaj stalową śrubę pilota redukcji, zgodnie z kierunkiem wskazówek zegara.
3. Obracaj śrubę pilota redukcji w przeciwnym kierunku, aby obniżyć ciśnienie wyjściowe.
4. Po ustawieniu pilota obserwuj manometry i poczekaj chwilę, aż zawór się ustabilizuje.
5. Jeśli zachodzi potrzeba, dokonaj dalszej regulacji śrubą pilota, a następnie zabezpiecz śrubę regulacyjną dokręcając mosiężną nakrętkę.

UWAGA!

Zgodnie z Rozporządzeniem Ministra Spraw Wewnętrznych i Administracji z dnia 7 czerwca 2010 r. w sprawie ochrony przeciwpożarowej budynków, innych obiektów budowlanych i terenów (Dz. U. nr 109, poz. 719) w § 25 ust. 8 dopuszcza się możliwość przyłączenia do przewodów zasilających instalacji wodociągowej przeciwpożarowej przyborów sanitarnych, pod warunkiem, że w przypadku ich uszkodzenia nie spowoduje to niekontrolowanego wypływu wody z instalacji. Z kolei § 25 ust. 9 mówi, że ewentualny pobór wody do celów przeciwpożarowych o wymaganych parametrach ciśnienia i wydajności powinien być zapewniony niezależnie od stanu pracy innych systemów bądź urządzeń.

Zawory pierwszeństwa są montowane na instalacji bytowej (sanitarnej) zaraz za instalacją p.poż aby zapewnić wymagania Rozporządzenia.

Zastrzega się prawo do wprowadzania ulepszeń i modyfikacji opisanych produktów, a także odnoszących się do nich danych technicznych w dowolnym czasie, bez wcześniejszego uprzedzenia. Odniesieniem są zawsze instrukcje załączane do dostarczanych produktów, niniejszy dokument jest jedynie pomocą, w razie, gdyby instrukcje te okazały się zbyt schematyczne. Ponadto producent nie ponosi odpowiedzialności za stosowanie produktów w sprzeczności z istniejącymi normami. Nasz dział techniczny pozostaje do Państwa dyspozycji w sprawie wszelkich wątpliwości, problemów, wyjaśnień.