



INFORMACJA TECHNICZNA

Kurek kulowy o krótkiej zabudowie, kołnierzowy

Art. 2001



Opis

Służy do otwierania lub zamykania przepływu płynnych czynników roboczych. Znajduje zastosowanie w instalacjach wodnych, grzewczych, sprężonego powietrza, węglowodorów (w tym glikol) i olejowych. Przelot pełny. Spełnia wymagania dyrektywy ciśnieniowej PED – 2014/68/EU. Posiada atest PZH.

Charakterystyka

Przyłącza:	kołnierzowe PN16 wg. EN 1092, z gwintowanymi otworami
Maksymalne ciśnienie robocze:	1,6 MPa
Maksymalna temperatura robocza:	-10°C ÷ +150°C
Czynniki robocze:	woda, powietrze, olej, para wodna

Wykres zależności ciśnienia roboczego, od temperatury pracy

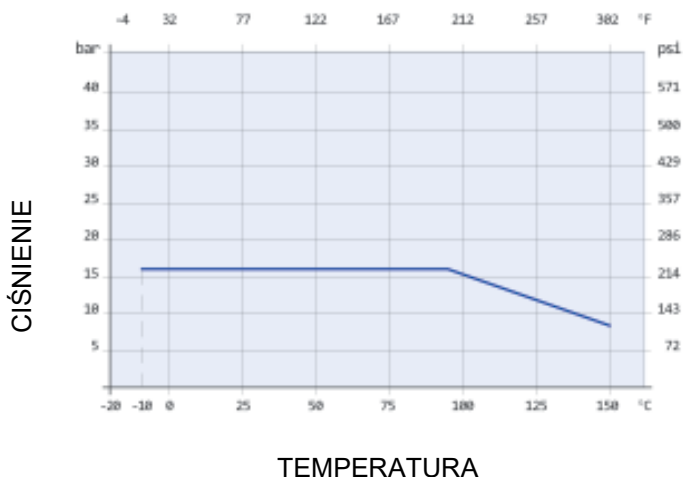

Wykres spadku ciśnienia i przepływu

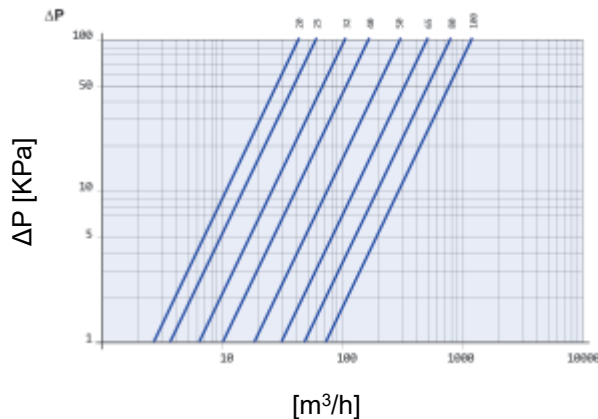

DN	Współczynnik KV
40	170
50	265
65	510
80	790
100	1230

Budowa

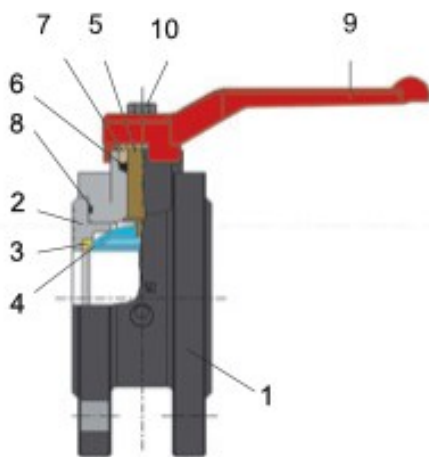

Nr	Nazwa	Materiał
1	Korpus	Żeliwo szare GJL-250
2	Kołnierz	Żeliwo szare GJL-250
3	Uszczelnienie	PTFE
4	Kula	Mosiądz
5	Trzpień	Mosiądz CW 614N
6	Uszczelnienie trzpienia	PTFE
7	Nakrętka	Mosiądz CW 614N
8	O-ring	NBR
9	Rączka	Stal
10	Śruba	Stal

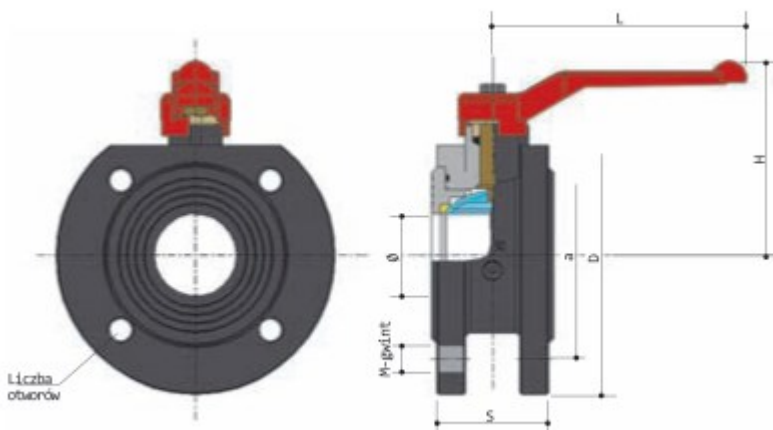

DN	40	50	65	80	100
Ø	40	50	61	74	95
S	62	80	100	120	130
H	105	112	144	154	144
L	150	150	240	240	260
D	150	165	185	200	220
a	110	125	145	160	180
Liczba otworów	4	4	4	8	8
Gwint	M16	M16	M16	M16	M16

Armaturę zamontowaną na rurociągu należy zabezpieczyć przed uszkodzeniami, spowodowanymi:

- *udarami i wibracjami występującymi w miejscu zamontowania,*
- *naprężeniami rurociągów lub wyposażenia (zaleca się montowanie instalacji na cokole lub w uchwycie, w celu zabezpieczenia przed naporem czynnika roboczego),*
- *zbyt wysokimi temperaturami czynnika i otaczającego powietrza,*
- *środowiskiem korozyjnym,*
- *niekorzystnymi warunkami hydraulicznymi (tj. kawitacją, nagłym wzrostem ciśnienia, uderzeniem hydraulicznym).*

Po zamontowaniu, rurociąg należy przepłukać, celem usunięcia zanieczyszczeń.