

INFORMACJA TECHNICZNA

Przepustnice międzykołnierzowe z napędem pneumatycznym

Art. J9P.1220 / J9P.1420

Opis

Stosowane powszechnie w instalacjach sanitarnych, HVAC i przemysłowych w celu odcięcia medium.

Otwarcie lub zamknięcie zaworu odbywa się w sposób automatyczny, z udziałem napędu pneumatycznego dwustronnego działania. Na życzenie wersja z cyklem powrotnym, realizowanym za pomocą sprężyny.

Spełnia wymagania dyrektywy ciśnieniowej PED – 2014/68/EU. Posiada atest PZH. Kołnierz do siłownika: ISO 5211.

Charakterystyka

Przyłącza:	kołnierze PN10/16 wg EN 1092-1
Maksymalne ciśnienie:	1,6 MPa (DN40-DN150); 1,0 MPa (DN200-DN300)
Maksymalna różnica ciśnień (ΔP):	1,0 MPa
Maksymalna temperatura robocza:	-10°C ÷ +110°C
Ciśnienie sterujące:	0,6 MPa
Czynniki robocze:	J9P.1220: woda zimna i gorąca; J9P.1420: woda, woda demineralizowana, alkaliny



J9P.1220



J9P.1420



Budowa

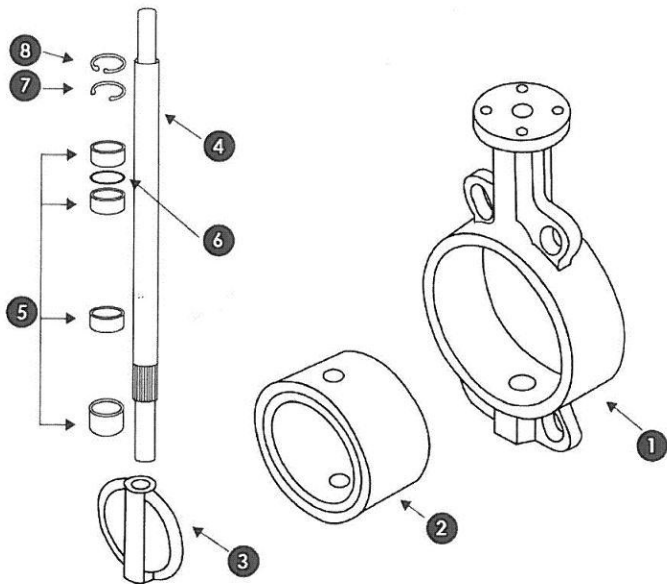

Nr	Element	J9P.1220	J9P.1420
1	Korpus	Żeliwo szare GJL-250	Żeliwo szare GJL-250
2	Uszczelnienie	EPDM	EPDM
3	Dysk	Żeliwo sferoidalne GJS-400	Stal A351-CF8M
4	Trzpień	Stal AISI 416	Stal AISI 416
5	Łożysko	PTFE	PTFE
6	O-ring	NBR	NBR
7	Pierścień	Stal	Stal
8	Pierścień	Stal	Stal

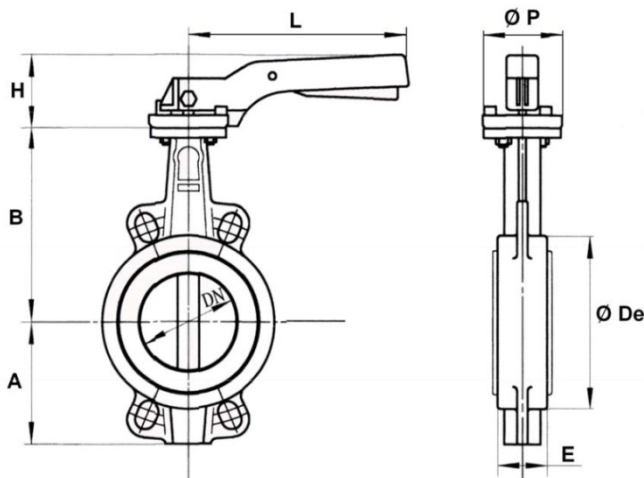

DN	40	50	65	80	100	125	150	200	250	300
A	61	77	87,5	95	107	121	144	171	205	235
B	130	136	142	158	180	192	215	242	280	310
ØDe	82	95	109	127	152	180	207	260	315	370
E	33	43	46	46	52	56	56	60	68	78
H	74	74	74	74	74	79	79	37	37	37
L	200	200	200	200	200	278	278	355	507	507
ØP	65	65	65	65	65	90	90	125	150	150
ISO	F05	F05	F05	F05	F05	F07	F07	F10	F12	F12
Masa [kg]	2,15	2,65	3,05	3,9	4,5	7,0	7,9	14,5	22,75	31,75

Wskazówki instalacyjne:

1. Przed wyborem armatury należy upewnić się, iż spełnia ona wymagania odnośnie medium, ciśnienia i temperatury
2. Przed instalacją należy oczyścić rurociąg ze wszystkich elementów mogących zakłócić pracę armatury
3. Należy upewnić się, iż końce rurociągów (dopływowy i odpływowy) są ustawione osiowo. Jeśli nie, armatura może nie funkcjonować prawidłowo.
4. Przy instalacji na zewnątrz należy zabezpieczyć produkt przed oddziaływaniem czynników atmosferycznych.

MAGAZYNOWANIE I PRZECHOWYWANIE:

Należy przestrzegać poniższych zaleceń:

- Pomieszczenie magazynowe musi być suche i wentylowane.
- Zawór należy przechowywać na półkach lub paletach w celu zabezpieczenia przed zanieczyszczeniem.
- Zabezpieczyć przepustnicę przed kurzem folią plastikową
- Zabezpieczyć przed możliwością mechanicznego uszkodzenia
- W przypadku długiego okresu przechowywania zawór powinien być częściowo otwarty a uszczelnienie główne przesmarowane odpowiednim smarem (olejem roślinnym dla uszczelnień EPDM, smarem silikonowym dla pozostałych uszczelnień).

MONTAŻ ZAWORU

1. Przed montażem sprawdzić dane na tabliczce zaworu.
2. Przed montażem zaworów sterowanych siłownikami należy sprawdzić ustawienie zderzaków mechanicznych na siłowniku. Wyregulować w razie potrzeby.
3. Zawory mogą być zamontowane na instalacji w dowolnej pozycji zgodnie ze standardami montażu rurociągów. Wyjątek opisany w punkcie nr 11.
4. Czynnik roboczy powinien być wolny od zanieczyszczeń stałych mogących uszkodzić powierzchnię dysku lub uszczelnienia głównego.
5. Rury muszą być wolne od naprężeń, oraz wyczyszczone strumieniowo z brudu i zanieczyszczeń, które mogłyby uszkodzić dysk i uszczelnienia. Niedopuszczalne jest używanie zaworu jako dźwigni podczas montażu.
6. Należy sprawdzić czy rurociąg jest prawidłowo uziemiony.
7. Podczas spawania rurociągu zawór musi być usunięty z pomiędzy kołnierzy.
Wysoka temperatura może uszkodzić uszczelnienia zaworu.
8. Zawór w montażu musi być ustawiony w pozycji lekko otwartej (uchylonej).

9. Przed dociągnięciem śrub należy zawór całkowicie otworzyć.
10. W wersji między-kołnierzej oraz z otworami gwintowanymi (LUG) śruby dociągać do styku metalowych powierzchni kołnierzy i korpusu zaworu. Nie używać żadnych dodatkowych uszczelnień
11. Powyżej średnicy DN400 zaleca się poziomy montaż zaworu. Zapobiega to gromadzeniu się osadów przed przepustnicą.
12. Zaleca się, całkowite otwarcie i zamknięcie przepustnicy co najmniej 1 – 2 razy w roku.