



## INFORMACJA TECHNICZNA

# Przepustnice międzykołnierzowe Art. J9.1220 / J9G.1220

### Opis

Stosowane powszechnie w instalacjach sanitarnych, HVAC i przemysłowych w celu odcięcia medium.

Otwarcie lub zamknięcie zaworu odbywa się przez obrót dźwigni o 90 stopni.

Zawór znajduje się w pozycji otwartej, gdy rękojeść jest ustawiona wzdłuż przyłączy zaworu i rurociągu. Zawór znajduje się w pozycji zamkniętej, gdy rękojeść jest ustawiona prostopadłe do przyłączy i rurociągu. Dopuszczalne jest częściowe otwarcie zaworu. Użyć zapadki w rękojeści w celu zablokowania wybranego położenia. Posiada atest PZH.

Produkowane zgodnie ze standardem ISO 9001:2000

Spełnia wymagania dyrektywy ciśnieniowej PED – 2014/68/EU

Długości wg ISO 5752 NF 29305

Kołnierz do siłownika : ISO 5211

### Charakterystyka

Przyłącza:	kołnierze PN10/16 do DN600, PN10 od DN700-DN1000 wg EN 1092-1
Maksymalne ciśnienie:	1,6 MPa do DN300; 1,0 MPa powyżej DN300
Maksymalna temperatura robocza:	-10°C ÷ +110°C (uszczelnienie EPDM) Woda, gorąca woda (uszczelnienie EPDM)
Czynniki robocze:	



J9.1220

J9G.1220

## Budowa

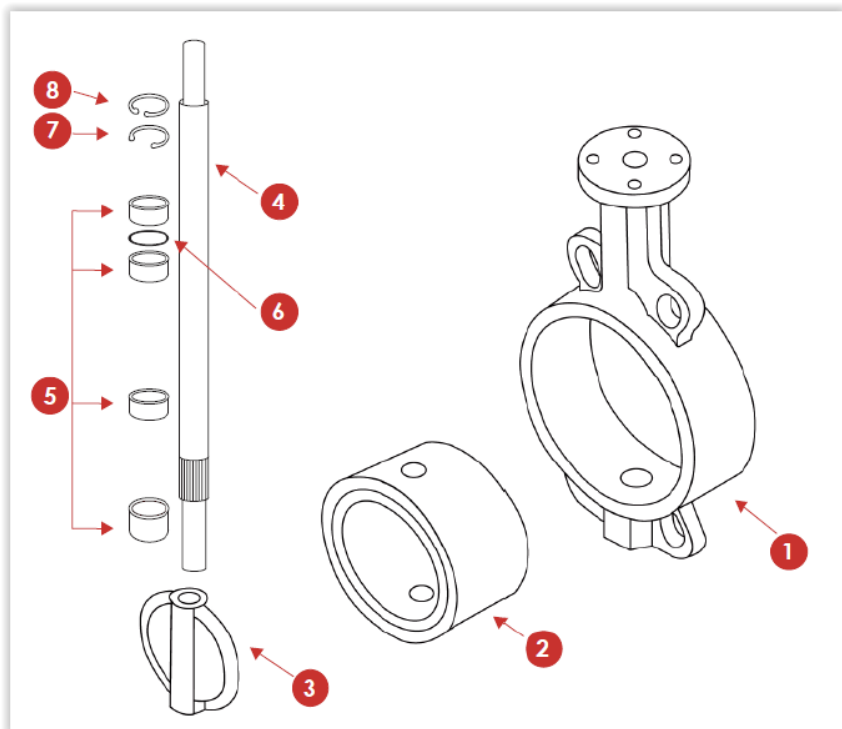

Nr	J9.1220	Materiał
1	Korpus	Żeliwo szare GJL-250
2	Uszczelnienie	EPDM
3	Dysk	Żeliwo sferoidalne GJS-400 niklowane
4	Trzpień	Stal SS416
5	Łożysko	PTFE
6	Oring	NBR
7	Pierścień	Stal
8	Pierścień	Stal
9	Rączka	Aluminium

## Wymiary DN40-DN300 (z dźwignią manualną)

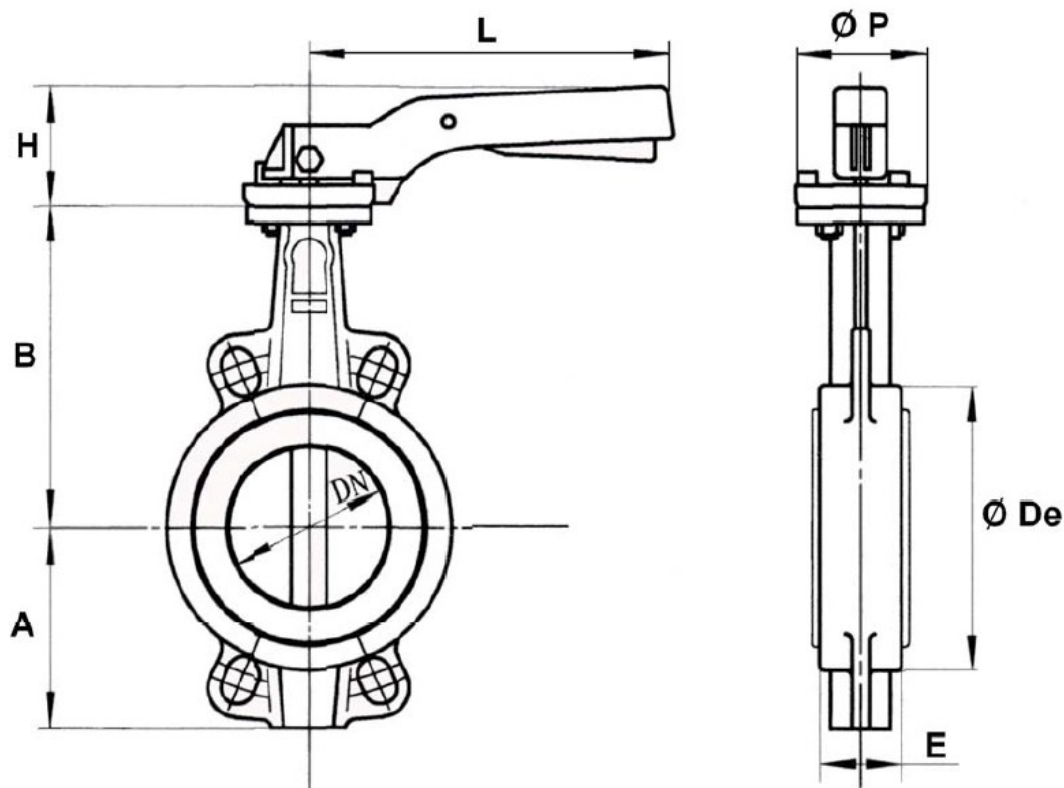

DN	32/40	50	65	80	100	125	150	200	250	300
A	61	77	87,5	95	107	121,5	144	171	205	235
B	130	136,5	142	158	180	192	215	242	280	310
ØDe	82	95	109	127	152	180	207	260	315	370
E	33	43	46	46	52	56	56	60	68	78
H	74	74	74	74	74	79	79	37	37	37
L	200	200	200	200	200	278	355	507	507	507
ØP	65	65	65	65	65	90	90	125	150	150
Masa [kg]	1,85	2,5	2,93	3,19	4,12	6,77	7,82	14,21	23,4	33,8

## Wymiary DN350-DN1000 (z manualną przekładnią ślimakową)

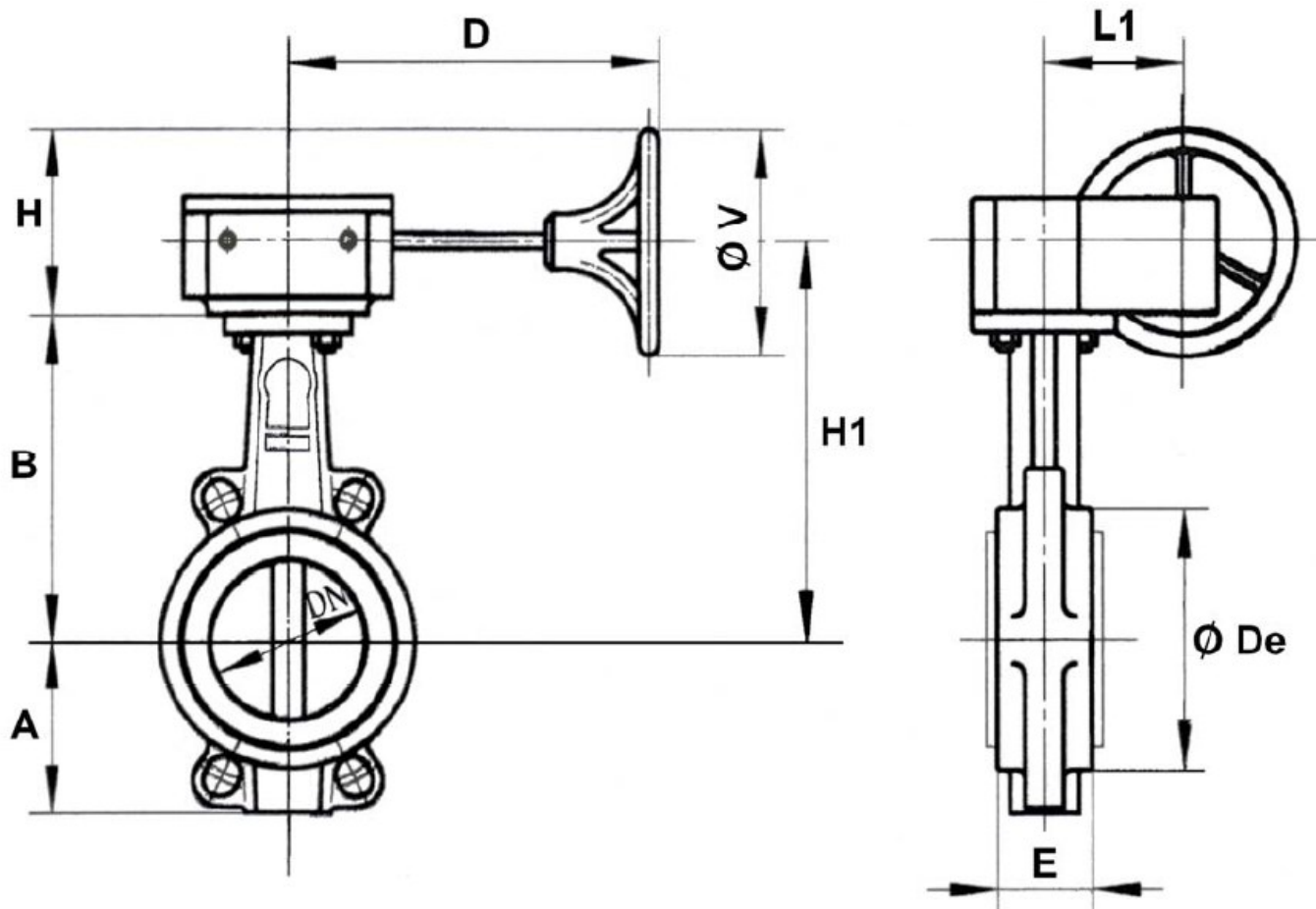

DN	350	400	450	500	600	700	800	900	1000
A	258,5	303,3	323	350,5	444,5	520	591	656	721
B	337	357	422	482	563	624	672	720	800
D	223	270	270	339	339	357	357	410	410
ØDe	418	470	525	575	693	800	906	1015	1134
E	78	102	114	127	154	163	188	203	216
H	189,5	207,9	257,5	221,5	221,5	381,5	381,5	475,5	475,5
H1	376,5	415,2	437,9	497,8	688	705	742	854	932
L1	78	120	120	120	120	243	243	278	278
ØV	300	300	400	300	300	435	435	435	435
Masa [kg]	54,5	89,85	107,4	155,8	231,1	398	456	852	982

## Wymiary kołnierza ISO PAD do montażu siłownika

DN 32 – 600

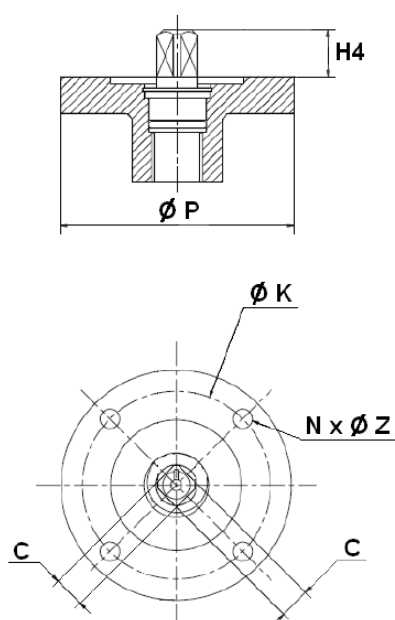

DN 700 - 1000

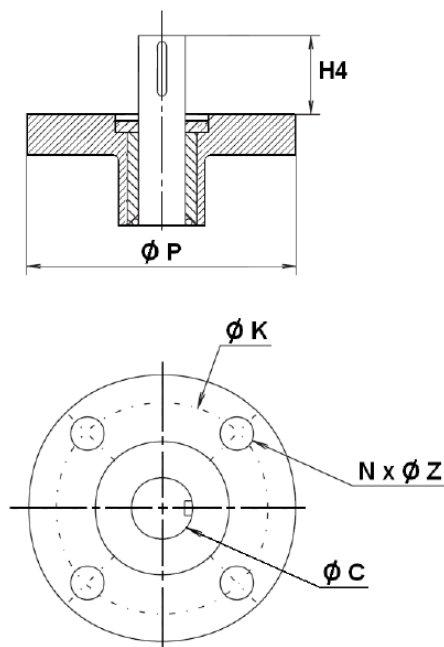

DN	32/40	50	65	80	100	125	150	200	250
C	9	9	9	9	11	14	14	17	22
ØK	50	50	50	50	50	70	70	102	125
ISO	F05	F05	F05	F05	F05	F07	F07	F10	F12
NxØZ	4x7	4x7	4x7	4x7	4x7	4x9	4x9	4x11	4x13
H4	32	32	32	32	32	42	42	36	38
ØP	65	65	65	65	65	90	90	125	150

DN	300	350	400	450	500	600	700	800	900	1000
C	27	27	27	30	30	40	63,35	63,35	75	85
ØK	125	125	125	165	165	210	254	254	254	254
ISO	F12	F12	F12	F16	F16	-	F25	F25	F25	F25
NxØZ	4x13	4x14	4x14	4x22	4x22	4x22	8x18	8x18	8x18	8x18
H4	38	45	50	50	65	70	80	80	118	142
ØP	150	150	150	210	210	300	300	300	300	300

## Wskazówki instalacyjne:

1. *Przed wyborem armatury należy upewnić się, iż spełnia ona wymagania odnośnie medium, ciśnienia i temperatury*
2. *Przed instalacją należy oczyścić rurociąg ze wszystkich elementów mogących zakłócić pracę armatury*
3. *Należy upewnić się, iż końce rurociągów (dopływowy i odpływowy) są ustawione osiowo. Jeśli nie, armatura może nie funkcjonować prawidłowo.*
4. *Przy instalacji na zewnątrz należy zabezpieczyć produkt przed oddziaływaniem czynników atmosferycznych.*

## MAGAZYNOWANIE I PRZECHOWYWANIE:

Należy przestrzegać poniższych zaleceń:

- *Pomieszczenie magazynowe musi być suche i wentylowane.*
- *Zawór należy przechowywać na półkach lub paletach w celu zabezpieczenia przed zanieczyszczeniem.*
- *Zabezpieczyć przepustnicę przed kurzem folią plastikową*
- *Zabezpieczyć przed możliwością mechanicznego uszkodzenia*
- *W przypadku długiego okresu przechowywania zawór powinien być częściowo otwarty a uszczelnienie główne przesmarowane odpowiednim smarem ( olejem roślinnym dlauszczelnień EPDM, smarem silikonowym dla pozostałych uszczelnień).*

## MONTAŻ ZAWORU

1. *Przed montażem sprawdzić dane na tabliczce zaworu.*
2. *Przed montażem zaworów sterowanych siłownikami należy sprawdzić ustawienie zderzaków mechanicznych na siłowniku. Wyregulować w razie potrzeby.*
3. *Zawory mogą być zamontowane na instalacji w dowolnej pozycji zgodnie ze standardami montażu rurociągów. Wyjątek opisany w punkcie nr 11.*
4. *Czynnik roboczy powinien być wolny od zanieczyszczeń stałych mogących uszkodzić powierzchnię dysku lub uszczelnienia głównego.*
5. *Rury muszą być wolne od naprężeń, muszą być wyczyszczone strumieniowo z brudu i zanieczyszczeń, które mogłyby uszkodzić dysk i uszczelnienia. Niedopuszczalne jest używanie zaworu jako dźwigni podczas montażu.*
6. *Należy sprawdzić czy rurociąg jest prawidłowo uziemiony.*
7. *Podczas spawania rurociągu zawór musi być usunięty z pomiędzy kołnierzy. Wysoka temperatura może uszkodzić uszczelnienia zaworu.*
8. *Zawór w montażu musi być ustawiony w pozycji lekko otwartej (uchylonej)*

*9. Przed dociągnięciem śrub należy zawór całkowicie otworzyć*

*10. W wersji między-kołnierzowej oraz z otworami gwintowanymi (LUG) śruby dociągać dostyku metalicznego kołnierzy i korpusu zaworu. Nie używać żadnych dodatkowych uszczelnień*

*11. Powyżej średnicy DN400 zaleca się poziomy montaż zaworu. Zapobiega to gromadzeniu się osadów przed przepustnicą.*

*12. Zaleca się, całkowite otwarcie i zamknięcie przepustnicy co najmniej 1 – 2 razy w roku*